

Hinterachs-Sturzpad-Kit / Rear Axle Slider Kit

Die Modellzuweisungen von diesem Artikel finden Sie auf unserer Website.
The application list for this product can be found on our website.

Montagehinweise

ACHTUNG: Die Montage dieses Produktes kann kompliziert sein und erfordert ein gutes technisches Verständnis. Wenn Sie unsicher sind, lassen Sie Montage und Wartung durch eine Fachwerkstatt durchführen. SW-MOTEC übernimmt keine Haftung für Schäden, die durch eine unsachgemäße Montage verursacht wurden.

Alle vom Motorrad gelösten Schrauben sind gemäß Herstellerangaben wieder zu montieren, oder mit von SW-MOTEC gelieferten Schrauben zu ersetzen.

Gegebenenfalls Schrauben mit flüssiger Schraubensicherung einkleben.

Prüfen Sie nach 50 km alle Verbindungen auf festen Sitz.

**Technische Änderungen vorbehalten.
Irrtümer ausgenommen.**

Mounting Instructions

ATTENTION: The assembly of this product can be complicated and requires a good technical understanding. If you are not sure of how to do this, have a specialty garage perform the mounting and service. SW-MOTEC accepts no liability for damages caused by improper installation.

All screws, bolts and nuts, including all replacement hardware provided by SW-MOTEC, should be tightened to the torque specified in the OEM maintenance manual for your motorcycle.

All screws, bolts and nuts should be checked after driving the first 50 km to ensure that all are tightened to the proper torque.

Medium strength liquid thread-locker (i.e., "Locktite") should be used to secure all screws, bolts and nuts.

Subject to change. Not responsible for typos.

SW-MOTEC GmbH & Co. KG
Ernteweg 8/10
35282 Rauschenberg
Germany

Tel. +49 (0) 64 25/8 16 8-00
Fax +49 (0) 64 25/8 16 8-10

info@sw-motech.com
www.sw-motech.com

1

Achsblock
Axle Block



linke Seite / left side

STP.oo.176.082

Anzahl/Pcs. 1

2

Achssturypad
Axle Slider



STP.oo.176.500

Anzahl/Pcs. 1

6

Achsblock
Axle Block



rechte Seite / right side

STP.oo.176.081

Anzahl/Pcs. 1

7

Achssturypad
Axle Slider



STP.oo.176.500

Anzahl/Pcs. 1

3

Innensechskant-
schraube, flacher Kopf
Hexagon Socket Screw,
short Head



M8 x 25 DIN 6912

Anzahl/Pcs. 1

8

Innensechskant-
schraube, flacher Kopf
Hexagon Socket Screw,
short Head



M8 x 25 DIN 6912

Anzahl/Pcs. 1

4

Unterlegscheibe
Washer



A 8,4 DIN 125

Anzahl/Pcs. 1

9

Unterlegscheibe
Washer



A 8,4 DIN 125

Anzahl/Pcs. 1

5

Kunststoffkappe
Plastic Cap



KEK.oo.M8.18.ISK

Anzahl/Pcs. 1

10

Kunststoffkappe
Plastic Cap



KEK.oo.M8.18.ISK

Anzahl/Pcs. 1

Montage / Mounting

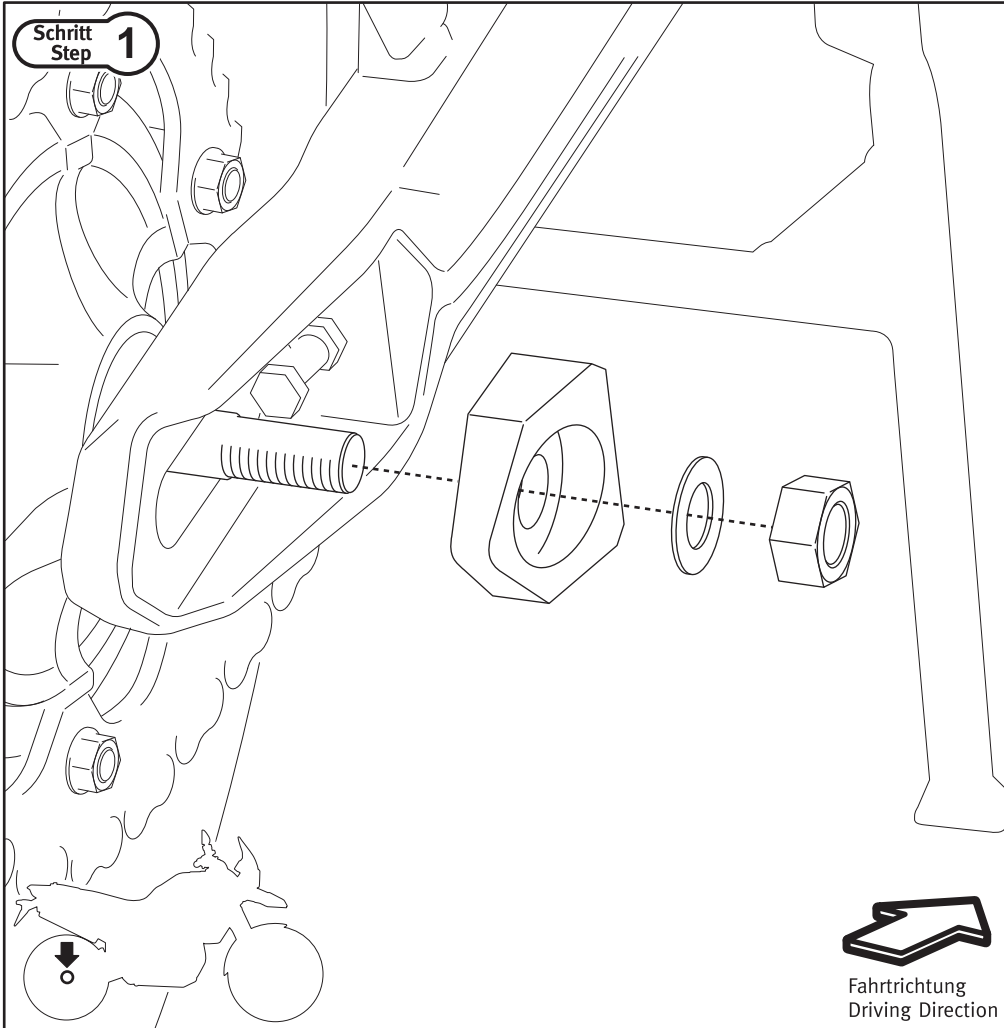

ACHTUNG: Stützen Sie das Fahrzeug mit einem Hauptständer oder geeigneten Heber ab. Stellen Sie sicher, dass Hinterrad und Schwinge entlastet sind.

Entfernen Sie die originale Mutter und den Achsblock auf der rechten Fahrzeugseite.

ATTENTION: Support the vehicle with a centerstand or suitable jack. Make sure that the rear wheel and swingarm are relieved.

Remove the original nut and the axle block on the right side of the vehicle.

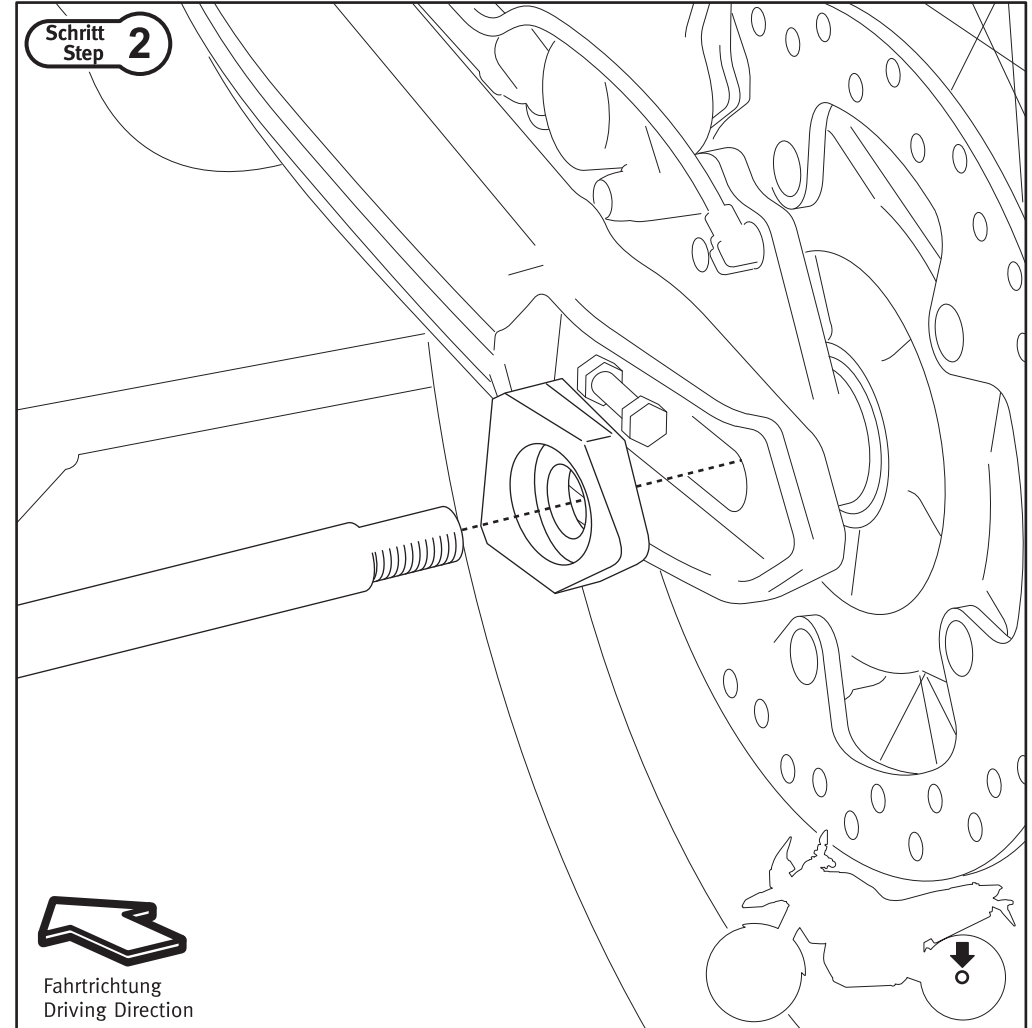

Entfernen Sie nun die Achse und den linken Achsblock vom Fahrzeug.

Remove the axle and the left axle block from the vehicle.

Montage / Mounting

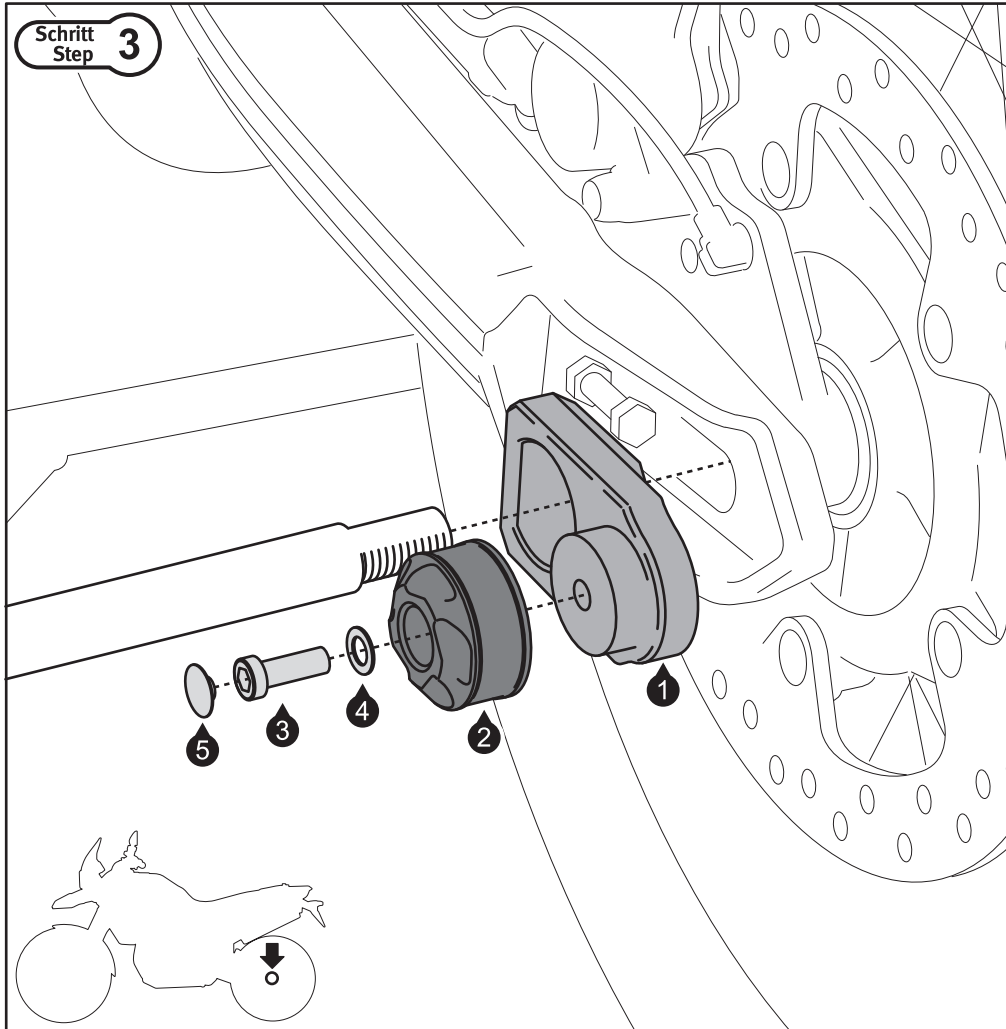

Verschrauben Sie das Achssturzpad (2) mit dem Achsblock (1), wie in der Zeichnung gezeigt.
Verwenden Sie flüssige Schraubensicherung. Ziehen Sie die Schraube (3) nach Vorgabe an: 12 Nm.
Setzen Sie anschließend den Achsblock (1) mit der originalen Achse in die Schwinge ein.

Attach the axle slider (2) with the axle block (1), as shown in the drawing.
Use liquid thread locker. Tighten the screw (3) as specified: 12 Nm.
Insert the axle block (1) with the original axle in the swingarm.

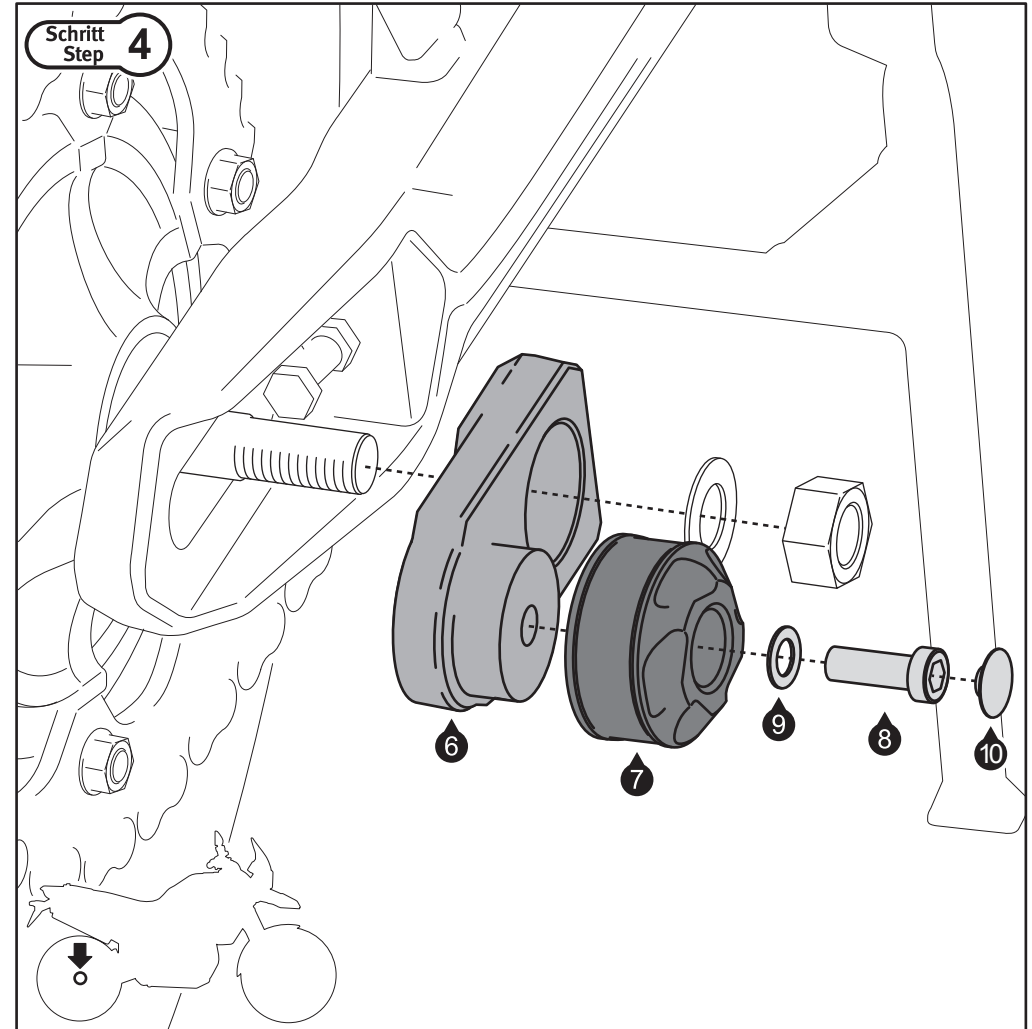

Verschrauben Sie das Achssturzpad (7) mit dem Achsblock (6), wie in der Zeichnung gezeigt.
Verwenden Sie flüssige Schraubensicherung. Ziehen Sie die Schraube (8) nach Vorgabe an: 8 Nm.
Verschrauben Sie anschließend den Achsblock (6) mit der originalen Achse, Unterlegscheibe und Mutter am Fahrzeug.
Ziehen Sie die originale Mutter nach Vorgabe an: 100 Nm.

Attach the axle slider (7) with the axle block (6), as shown in the drawing.
Use liquid thread locker. Tighten the screw (8) as specified: 8 Nm.
Attach the axle block (6) with the original axle, washer and nut on the vehicle.
Tighten the original nut as specified: 100 Nm.