

## STEEL-RACK

Die Modellzuweisungen von diesem Artikel finden Sie auf unserer Website.  
The application list for this product can be found on our website.

### Montagehinweise

**ACHTUNG:** Die Montage dieses Produktes kann kompliziert sein und erfordert ein gutes technisches Verständnis. Wenn Sie unsicher sind, lassen Sie Montage und Wartung durch eine Fachwerkstatt durchführen. SW-MOTEC übernimmt keine Haftung für Schäden, die durch eine unsachgemäße Montage verursacht wurden.

Alle vom Motorrad gelösten Schrauben sind gemäß Herstellerangaben wieder zu montieren, oder mit von SW-MOTEC gelieferten Schrauben zu ersetzen. Falls nicht anderweitig definiert, diese Schrauben nach Tabelle anziehen:

M6	8 Nm
----	------

Gegebenenfalls Schrauben mit flüssiger Schraubensicherung einkleben.

Prüfen Sie nach 50 km alle Verbindungen auf festen Sitz.

**Max. Zuladung 7,5 Kg inklusive Koffer und Adapter. Ist das Zuladungsgewicht des Fahrzeuges durch den Hersteller limitiert, gelten diese Grenzwerte.**

**Technische Änderungen vorbehalten. Irrtümer ausgenommen.**

SW-MOTEC GmbH & Co. KG  
Ernteweg 8/10  
35282 Rauschenberg  
Germany

Tel. +49 (0) 64 25/8 16 8-00  
Fax +49 (0) 64 25/8 16 8-10

info@sw-motech.com  
www.sw-motech.com

### Mounting Instruction

**ATTENTION:** The assembly of this product can be complicated and requires a good technical understanding. If you are not sure of how to do this, have a specialty garage perform the mounting and service. SW-MOTEC accepts no liability for damages caused by improper installation.

All screws, bolts and nuts, including all replacement hardware provided by SW-MOTEC, should be tightened to the torque specified in the OEM maintenance manual for your motorcycle. If no torque specifications are provided in the OEM maintenance manual, the following torques may be used:

M6	8 Nm
----	------

All screws, bolts and nuts should be checked after driving the first 50 km to ensure that all are tightened to the proper torque.

Medium strength liquid thread-locker (i.e., "Loctite") should be used to secure all screws, bolts and nuts.

**Max. Load On Rear Carrier: 7.5 Kg (16.5 lbs) inclusive case and adapter or the motorcycle manufacturer's weight limit, whichever is less.**

**Subject to change. Not responsible for typos.**

1

STEEL-RACK

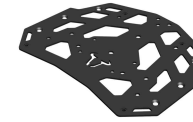

GPT.o8.368.020

Anzahl/Pcs. 1

5

Innensechskantschraube  
Hexagon Socket Screw



M6 x 20 DIN 912

Anzahl/Pcs. 3

2

Distanzplatte  
Distance Plate



GPT.o8.368.021

Anzahl/Pcs. 2

3

Senkkopfschraube  
Countersunk Screw



M6 x 12 DIN 7991

Anzahl/Pcs. 2

4

Senkkopfschraube  
Countersunk Screw



M6 x 30 DIN 7991

Anzahl/Pcs. 4

## Montage / Mounting

Schritt  
Step 1



Fahrtrichtung  
Driving Direction

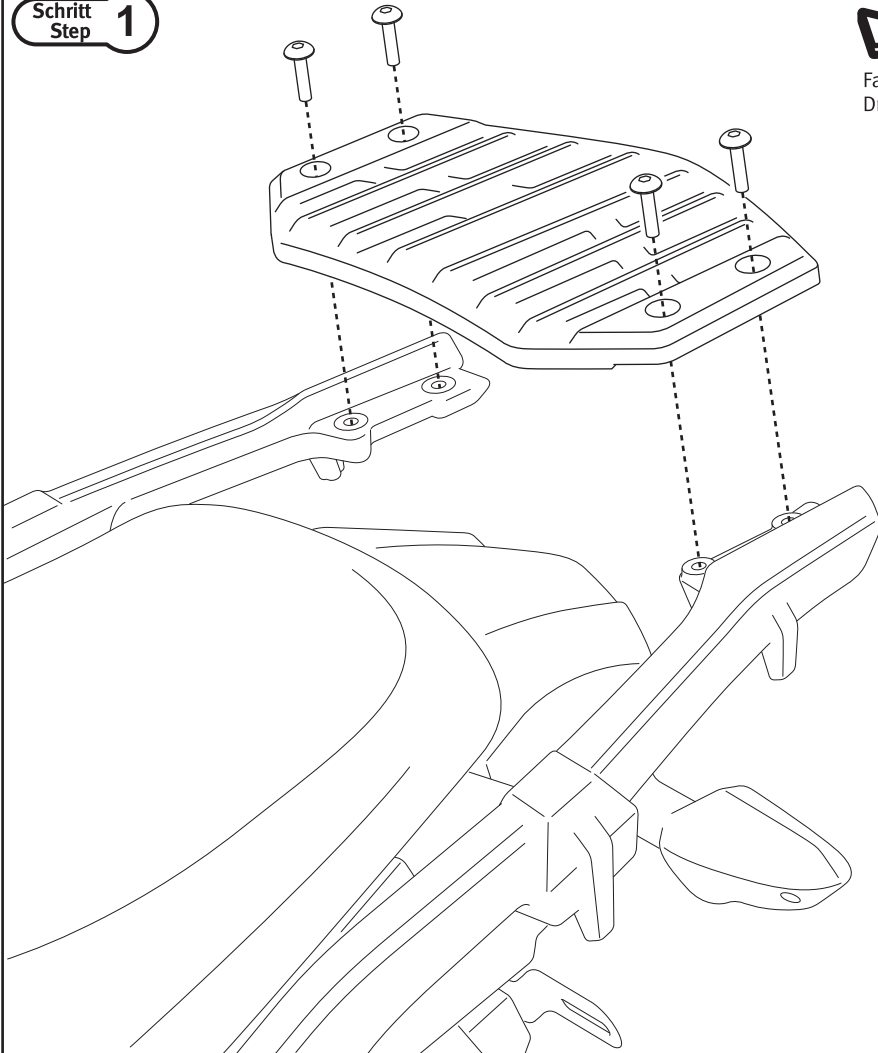

Lösen Sie die gezeigten Schrauben und entfernen Sie den originalen Gepäckträger.

Loosen the shown screws and remove the original luggage carrier.

Schritt  
Step 2

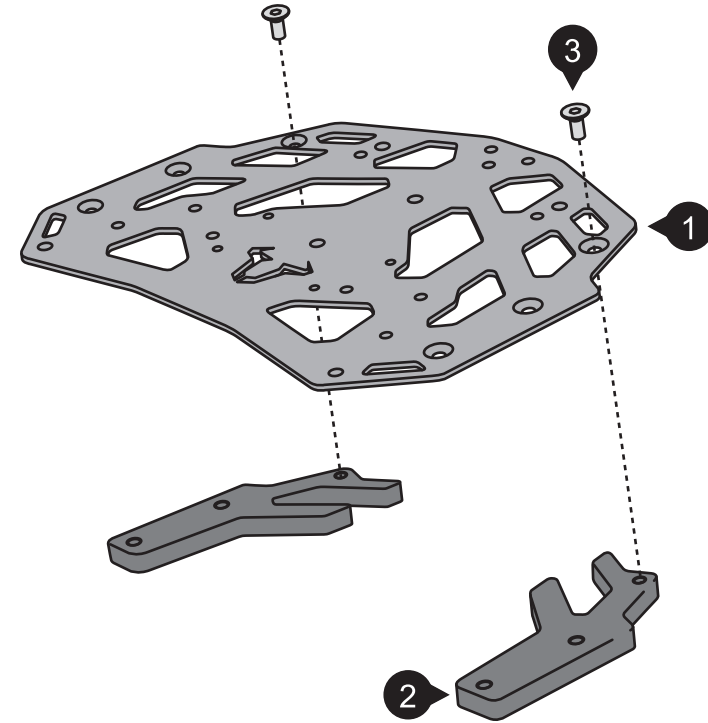

Verschrauben Sie das STEEL-RACK (1) mit den Distanzplatten (2), wie in der Zeichnung gezeigt.  
**Benutzen Sie flüssige Schraubensicherung. Ziehen Sie die Schrauben (3) noch nicht an:**

Attach the STEEL-RACK (1) to the distance plates (2), as shown in the drawing.  
**Use liquid thread locker. Do not fully tighten screws (3).**

## Montage / Mounting

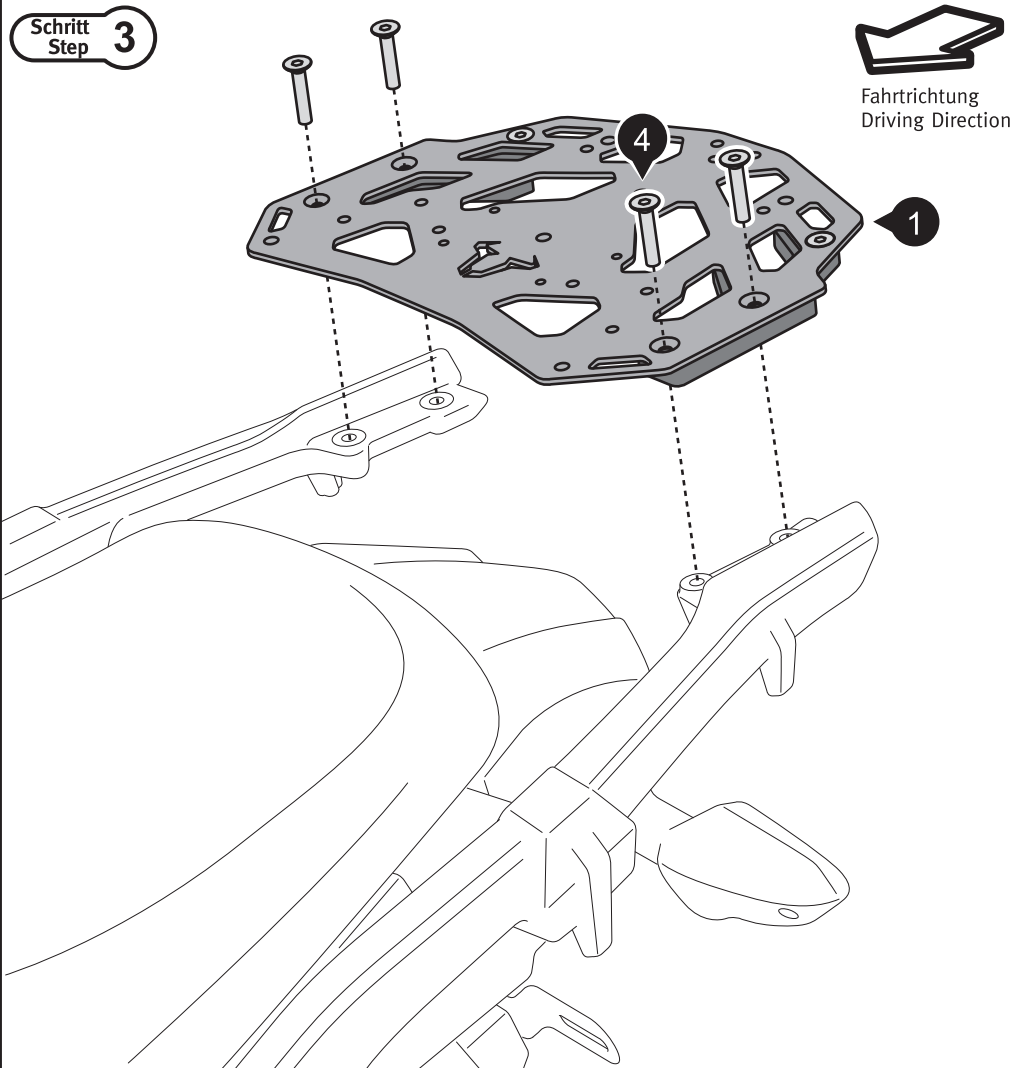

Verschrauben Sie nun das STEEL-RACK (1) auf dem Gepäckträger, wie in der Zeichnung gezeigt. **Benutzen Sie flüssige Schraubensicherung. Ziehen Sie die Schrauben (3) und (4) wie vorgegeben an: 8 Nm.**

**Anmerkung:** Falls die Montage eines Adapterkit vorgesehen ist, müssen die Anbauteile am STEEL-RACK vor dessen Anbau am Fahrzeug verschraubt werden.

Attach the STEEL-RACK (1) on top of the original luggage carrier as shown in the drawing.

**Use liquid thread locker. Tighten screws (3) and (4) as specified: 8 Nm.**

**Note:** All parts from adapter kit must be installed before mounting the STEEL-RACK to the vehicle.

## Anbaupunkte der STEEL-RACK-Adapter / Mounting points of the STEEL-RACK adapters

### T-RaY Basisplatten / T-RaY Base Plates

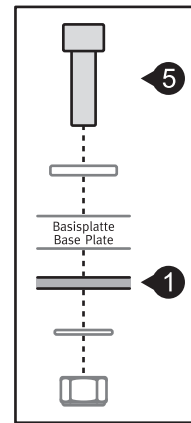
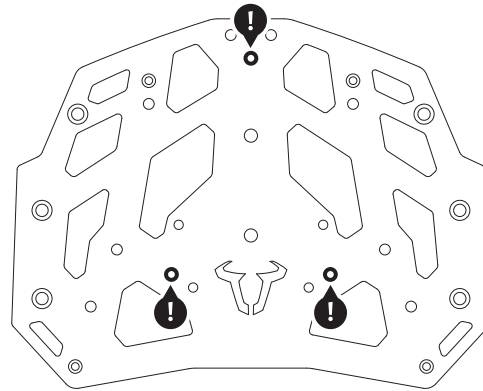
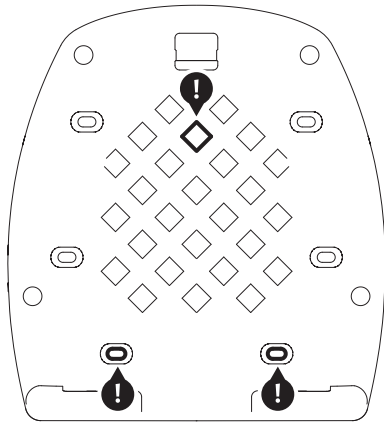

### Adapterkit TraX ®

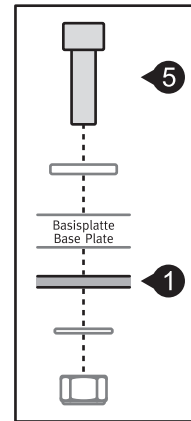
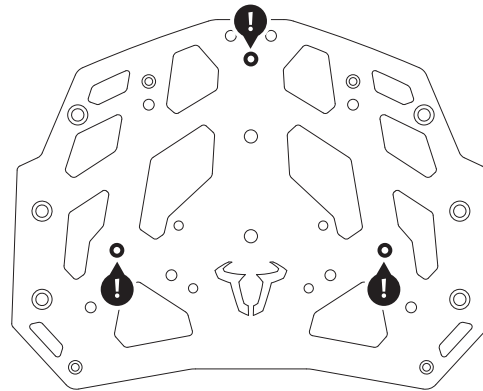
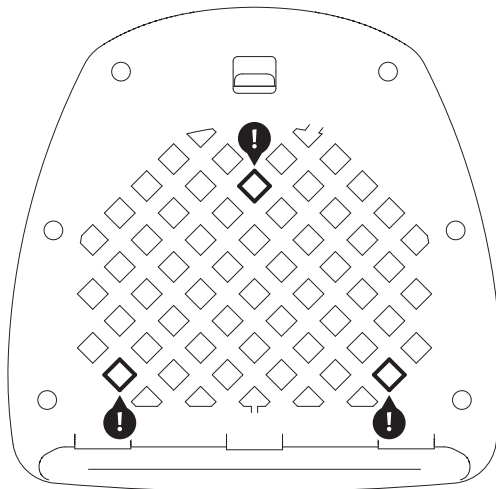
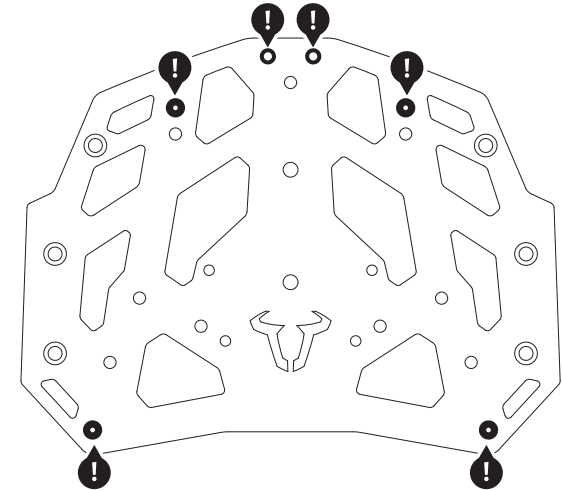

### Tankring Adapter

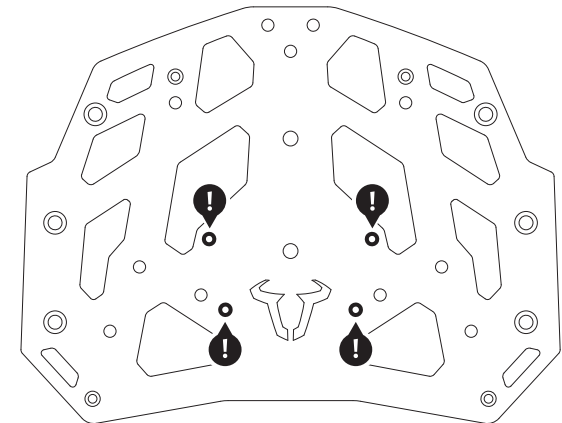

Benutzen Sie für die Montage der T-RaY Basisplatten auf dem STEEL-RACK (1) die beiliegenden Anbauteile sowie die Schrauben (5). Verschrauben Sie die Basisplatten auf den STEEL-RACK (1) an den gezeigten Anbaupunkten !.

For mounting the T-RaY plates use the STEEL-RACK (1) with the included parts and screws (5). Attach the base plates on the STEEL RACK (1) at the shown attachment points !.