

N.B.:

_Prima di rimuovere lo scarico originale, scollegare i cavi di azionamento della valvola e fissarli in un punto in cui non interferiscano con parti mobili e/o calde della moto.

_Per permettere il corretto allineamento dello scarico LeoVince allentare i dadi di fissaggio dei collettori primari originali. Terminata l'installazione procedere al serraggio di tutta la bulloneria.

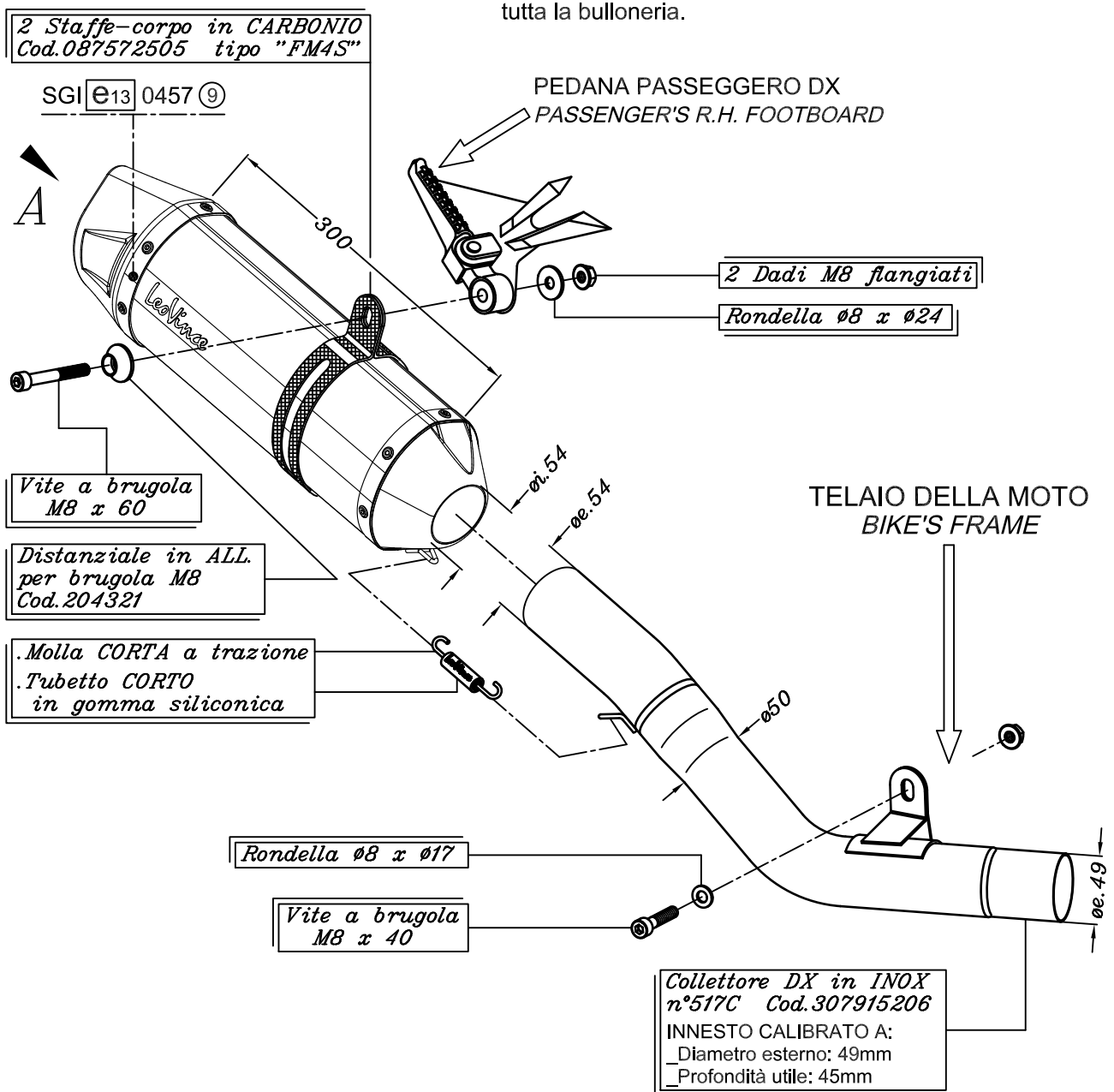

KAWASAKI Z 750 i.e. ('07/'10) - Z 750 R i.e. ('11)
Art.8411E Slip-on SBK "LV ONE EVO" - CARBONIO - Passaggio
STANDARD OMOLOGATO "EVOLUTION II"